

다산아트홀

Dasan Art Hall

1. 일반 정보 General Information			비고 Remarks	
이름 Name	관명 Name of Theatre	다산아트홀 Dasan Art Hall		
	극장명 Name of Auditorium	다산아트홀 Dasan Art Hall		
주소 Address	주소 Address	다산중앙로 7 7, Dasanjungang-ro		
	우편번호 Zip Code	12248		
	시 City	남양주시 Namyangju-si		
	도/주 Province/State	경기도 Gyeonggi-do		
	국가 Country	대한민국 Rep. of KOREA		
일반 General	개관일 Opened on	2018년 5월 18일 18 May. 2018		
	설계자 Designed by	(주)그룹신도시 건축사 사무소 GROUP SINDOSI-Architecture, Planning & Estimate inc.		
	증개축 Renovation	-		
	운영 주체 Governing Body	남양주문화재단 Namyangju Cultural Foundation		
	상주공연단 Resident Company	- -		
	극장형식 Type of Auditorium	<input checked="" type="checkbox"/> 프로시니엄 Proscenium		
		<input type="checkbox"/> 상자형 Black Box		
		<input type="checkbox"/> 원형 In-the-Round		
<input type="checkbox"/> 돌출형 Thrust				
<input type="checkbox"/> 가변형 Variable				
객석규모 Capacity	496 (일반석 General 490, 휠체어석 Wheelchair-accessible 6)			
객석형태 Type of Seating	장방형 Rectangle-shaped			
전화 Telephone	국가번호 Country Code	82		
	지역번호 Prefix/Area Code	031		
	대표전화 General Phone	511-6950		
인터넷 Internet	홈페이지 Homepage	http://www.nyjcf.or.kr/		
	이메일 Email	-		
비고 Remarks	https://www.instagram.com/nyjcf_official			

2. 담당 부서 / 연락처 Staff and Telephone						
		담당자 Person	인원 Q'ty	전화 Phone	팩스 Fax.	이메일 Email
일반 General	극장종합안내 Information	-	-	031-511-6780	-	-
기술스태프 Technical Staff	기술감독 Technical Director	-	-	-	-	-
	무대,기계감독 Stage/Machinery Manager	이동현	1	031-511-6951	-	-
	장치감독 Stage Carpenter	-	-	-	-	-
	조명감독 Lighting Director	남상선	1	031-511-6952	-	-
	음향감독 Sound Director	김지혜	1	031-511-6956	-	-
	의상실장 Wardrobe Master/Mistress	-	-	-	-	-
	소품실장 Prop Master/Mistress	-	-	-	-	-
객석스태프 House Staff	객석감독 House Manager	엄소영	1	031-511-6954	-	-
	매표소 Box Office	-	-	031-511-6780	-	-
	물품보관소 Cloak Room	-	-	-	-	-
행정스태프 Administration Staff	공연 운영 기획 팀장 Theater Management & Performance planning Team Leader	이재은	1	031-511-6970	-	-
	공연 기획 Performance planning	한선미	3	031-511-6955	-	-
		백성민		031-511-6957	-	-
		조현영		031-511-6959	-	-
	홍보 Publicity/Marketing	-	-	-	-	-
시설관리 Facility management	이호진	1	031-511-6953	-	-	
기타 Miscellaneous	공연자출입구 Stage Door	각 파트 담당자	-	-	-	-
	반입구 Loading Dock	각 파트 담당자	-	-	-	-
	구내식당 Canteen	-	-	-	-	-
	공연자 휴게실 Green Room	-	-	-	-	-
	악단 휴게실 Musician's Lounge	-	-	-	-	-
	주차관리실 Parking Lot Office	-	-	-	-	-
	연습실 Rehearsal Room	-	-	-	-	-
비고 Remarks	*개인정보보호법에 따라 담당자의 이메일은 표시하지 않습니다.					

3. 대관자 사무실 Production Office				
사무실 Office	면적 Size (mm)	위치 Location	전화 Telephone	팩스 Fax.
	-	-	-	-
	복사기 Photo Copier	컴퓨터 Computer	인터넷 Internet	무선인터넷 Wireless Internet
	-	-	-	-
비고 Remarks	대관자 사무실 없음 N/A			

4. 작업 방침 Working Policy				
		부터 From	까지 To	비고 Remarks
작업시간 Working Hours	오전 A. M.	9	12	조정 가능 Flexible
	중식 Lunch Time	12	1	
	오후 P. M.	1	6	
	석식 Dinner Time	6	7	
	야간 Night Time	7	10	
기타 Miscellaneous	구내식당영업시간 Opening Time of Canteen	-	-	
		-	-	
소방규정 Fireproof Policy	화약류 및 화기 사용 시 극장 측과 협의 후 결정 Use of any gunpowder or fire should be consulted with and approved by the theatre in advance			
	무대 장치에 대한 방염처리 및 방염필증 제출, 안전검사 실시 Inflammable sets should be treated with fireproof and be certified. Safety inspections are necessary			
비고 Remarks	모든 공연자는 작업 전 안전교육 이수 All performers are required to have safety education			

5. 객석과 로비 Auditorium and Lobby		
좌석수 Seating Capacity	1층 1st Floor	366
	2층 2nd Floor	120
	3층 3rd Floor	-
	4층 4th Floor	-
	5층 5th Floor	-
	오케스트라피트 Orchestra Pit	-
	휠체어석 Wheelchair-accessible	6 (1F)
	보조객석 Portable Chairs	4 (1F)
객석 운영 방침 Audience Policy	객석개방시간 House Opening Time	공연시작 30분 전(협의 가능) 30 minutes before the performance(Consultation with the company)
	입석방침 Standee Policy	불가 N/A
	지각입장방침 Late Comers Policy	협의 후 결정 Consultation with the company
	사진촬영 방침 Photographing Policy	협의 후 결정 Consultation with the company
	스태프 출입증 Staff's Name Tag	주최 측 제공 Prepared by the company
로비 Lobby	매표소 Box Office	○ (1F)
	물품보관소 Cloak Room	○ (1F)
	디스플레이 방침 Display Policy	<input checked="" type="checkbox"/> 포스터 Poster <input checked="" type="checkbox"/> 배너 Standing banner <input type="checkbox"/> 현수막 Placard <input type="checkbox"/> 홍보용 전광판 Kiosk 협의 필요 Consultation with the company
	공연 모니터 Show Monitor Screen	2 (1F: 1, 2F: 1)
관객 교통 Transportation	지하철 by Subway	경의중앙선 도농역 1번출구 Donong (Line Gyeongui-Joungang) Exit1 / 도보 16분 16mins on foot
	버스 by Bus	행복복지센터, 남양주시복지재단 (49797/49796): 76, 79, 땡큐버스 10, 11, 90 다산1동주민센터앞, 플루리움2단지후문 (23104/23101): 95, 땡큐버스 12, 90 다산1동주민센터, 해링턴플레이스다산파크 (49794/49795): 79, 95, 땡큐버스 12
	자가운전 by Car	도농역 방향의 도농로에서 미금로 방향으로 우회전하여 50미터 직진 후 우측의 다산행정복지센터의 정문 주차장으로 진입
주차 Parking	주차용량 Capacity	182 (일반 General: 175, 장애인 Disabled 7)
	주차비 방침 Parking Fee	무료 Free
	주차 방침 Parking Policy	다산행정복지센터 주차장 공용
비고 Remarks	1층 로비에 대기실이 있어 휴게공간으로 사용 가능	

6. 그래픽 Graphics and Display					
인쇄물 Printed Material	로고 방침 Logo Policy	-			
	약도 Map	X			
	티켓양식 Ticket Form	X			
	인쇄물에 관한 방침 Printed Material Policy	-			
설치물 Display Material		위치 Location	규격 Size(mm)	수량 Q'ty	비고 Remarks
	현수막 Placards	-	-	-	
		-	-	-	
	현판 Marquee	-	-	-	
	대형포스터 Posters	-	-	-	
비고 Remarks					

7. 분장실 Dressing Rooms										
방 이름 Name of Room	전화 Phone	층 Floor	위치 Location	수용인원 Capacity	샤워 Shower	화장실 Toilet	싱크 Sink	피아노 Piano	비고 Remarks	
분장실 (남)	-	B1	무대 좌측 객석 방향 복도 SL Hallway	6	○	○	○	×	옷장, 모니터TV, 제습기	
개인분장실	-	B1		1	○	×	×	×	옷장	
분장실 (여)	-	B1		8	○	○	○	○	옷장, 모니터TV, 제습기	
비고 Remarks										

8. 연습실 Rehearsal Rooms											
방 번호 No.	전화 Phone	층 Floor	방 이름 Name of Room	면적 Size (mm)	바닥 Finish	거울 Mirror	비품 Furniture	피아노 Piano	발레바 Ballet Barre	비고 Remarks	
-	-	-	-	-	-	-	-	-	-	-	-
비고 Remarks											

9. 의상실 Wardrobe										
방 번호 No.	전화 Phone	층 Floor	가구 Furniture	싱크 Sinks	다리미 Irons	다리미판 Ironing Boards	재봉틀 Sewing Machines	스티머 Steamers	비고 Remarks	
비고 Remarks			의상실 없음 N/A							

10. 반입구 Loading Dock			
			비고 Remarks
위치(무대기준) Location from Stage	뒷무대 좌측 끝 Rear Stage Left End	뒷무대 좌측 끝 Rear Stage Left End	
위치(도로기준) Location from Street	다산행정복지센터 주차장 진입 후 50m 직진 화물엘리베이터 앞	다산행정복지센터 지하주차장 진입 30m 직진 후 좌회전	
차량 크기 Size of Truck	7.5t 트럭 Truck	1t 트럭 Truck (차높이 2200 이하만 통과)	
반입단 너비 Loading Platform Width	-	1826	
반입단 높이 Loading Platform Height	-	820	
조절식 반입판 Load Leveler	-	-	
경사로 Ramp	-	-	
반입문 크기 Loading Door Size (mm)	W2100 × H2300 (화물엘리베이터)	W1826 × H1720 (반입문 위에 위치한 덕트로 인해 통과높이 1450)	
반입장 규모 Loading Dock Dimension (mm)	-	-	
최소통로규격 Smallest Doors (mm)	무대로 to Stage	W1726 × H2025	
	분장실로 to Dressing Room	W909 × H2022	
	오케스트라피트로 to Pit	-	
	조종실로 to Control Booth	W786 × H2025	
장비 Facilities		규격 Size (mm)	수량 Q'ty
	대차 Dolly	-	-
	지게차 Fork Lift Truck	-	-
반입구 관리자 Security Guard	-	무대감독 Stage manager	
반입구 방침 Loading Policy	-	-	
비고 Remarks	협소한 반입구로 인해 반입 관련 사전 협의 필요 Due to the narrow entrance, prior consultation about load-in/out is required		

11. 화물 엘리베이터 Freight Elevator							
위치(무대기준) Location (from Stage)	문폭 Door Width (mm)	문높이 Door Height (mm)	내부폭 Width (mm)	내부깊이 Depth (mm)	내부높이 Height (mm)	하중 Capacity (kg)	비고 Remarks
뒷무대 좌측 끝 Rear Stage Left End	2100	2300	2100	2100	2300	3000	
비고 Remarks							

12. 장치 보관 Scenery Storage				
위치 Location	폭 Width (mm)	깊이 Depth (mm)	높이 Height (mm)	비고 Remarks
-	-	-	-	-
비고 Remarks				

13. 무대 기본 치수 Key Dimensions			
		단위 Unit (mm)	비고 Remarks
너비 (중심선부터) Width from Center Line	프로시니엄아치 to Proscenium	7500	
	포탈 최소 상태 to Min. Portal Opening	-	
	포탈 최대 상태 to Max. Portal Opening	-	
	무대 좌측 벽 to Stage Left Wall	10768	
	무대탑 좌측 벽 to Left Wall Fly Tower	-	
	무대탑 좌측 갤러리 to Left Fly Gallery	-	
	무대 우측 벽 to Stage Right Wall	9160	
	무대탑 우측 벽 to Right Wall Fly Tower	-	
	무대탑 우측 갤러리 to Right Fly Gallery	-	
	장치봉 끝(기본 상태) to End of Pipe	8025	
	장치봉 끝(확장 상태) to End of Extended Pipe	-	
깊이 (영점선부터) Depth from Zero Line	뒷무대 뒷벽선 to Back Wall Rear stage	9528	8653 뒷무대 기둥까지 to pillar
	무대탑 뒷벽선 to Back Wall Fly Tower	-	
	무대탑 뒷갤러리 to Back Gallery	-	
	마지막 라인세트 to Last Line Set	7572	
	하늘막 to Cyclorama	8105	
	면막선 to Curtain Line	-	
	첫 라인세트 to First Line Set	414	
	방화막 뒷선 to Back-side of Fire curtain	-	
	방화막 앞선 to Front-side of Fire curtain	-	
	무대 앞선 to Front of Stage	-1134	
	피트 앞선 to Front of Pit	-	
높이 (영점면부터) Height from Zero Plane	프로시니엄아치 to Proscenium	7090	
	포탈 하단 최고 상태 to Max. Portal Height	-	
	포탈 하단 최저 상태 to Min. Portal Height	-	
	그리드 상면 to Top of Grid	13925	
	그리드 하면 to Underside of Grid	13745	
	그리드 상부 공간 to Height above Grid	15513	
	장치봉 상한고 Max. Batten out Height	12000	
	장치봉 하한고 Min. Batten in Height	1000	
	무대좌측 갤러리 하면 통과높이 Clearance under SL Gallery	-	
	무대우측 갤러리 하면 통과높이 Clearance under SR Gallery	-	
	무대뒷면 갤러리 통과높이 Clearance under Back Gallery	-	
	뒷무대 그리드 하면 to Rear Stage Underside of Grid	-	
	뒷무대 장치봉 상한고 to Rear Stage Max. Batten out Height	-	
	무대지하실 천장(최저부) to Trap Room Ceiling	-	
	무대지하실 바닥 to Trap Room Floor	-	
	객석 바닥 to Audience Level	-818	
무대방향 Stage Direction	중심선 Center Line	프로시니엄을 이등분한 점으로부터 무대앞선 혹은 영점선에 직각인 선을 연장한 것	
	영점선 Zero Line	프로시니엄아치의 뒷무대쪽 좌우 꼭지점의 연결선. 본무대선(PL, Plaster Line)과 동일	
	영점면 Zero Plane	영점선에서의 수평면. 평무대에서는 무대바닥. 높이의 기준면.	
	무대좌측 Stage Left	객석을 향해 무대에 선 배우의 왼쪽	
	무대우측 Stage Right	객석을 향해 무대에 선 배우의 오른쪽	
	무대앞쪽 Downstage	객석을 향해 무대에 선 배우의 앞쪽	
	무대뒤쪽 Upstage	객석을 향해 무대에 선 배우의 뒤쪽	
비고 Remarks			

14. 상부 설비 일람표 Line set Schedule										
번호 No.	명칭 Name	중심 위치 From ZL (mm)	길이 Length (mm)	연장 길이 Extended to (mm)	총 두께 Thickness (mm)	허용 하중 S.W.L. (kg)	트러스/ 파이프 Truss or Pipe	작동방식 Type	속도 Speed (m/min)	비고 Remarks
-3	천장조명(Ceiling Light Batten)	-7310	16060	-	49	500	Pipe	P	12	
-2	현수막판(Placard Panel)	-1091	16039	-	62	500	-	P	12	H600
-1	앞무대조명(Apron Light)	-721	16055	-	49	500	Pipe	P	12	
1	끝막 1(#1 Draw Curtain)	260	18101	-	300	-	-	P	↔24.1	
2	장치봉 1(#1 Set Batten)	414	16047	-	49	500	Pipe	P	18	
3	장치봉 2(#2 Set Batten)	755	16051	-	49	500	Pipe	P	18	
4	조명봉 1(#1 Light Batten)	1156	16074	-	49	500	Pipe	P	12	
5	장치봉 3(#3 Set Batten)	1516	16050	-	49	500	Pipe	P	18	
6	천장음향반사판 1(#1 Acoustical Shell-Ceiling)	1969	16050	-	219	-	Pipe	P	6.3	H3000
7	끝막 2(#2 Draw Curtain)	2548	18098	-	300	-	-	P	↔23.1	
8	장치봉 4(#4 Set Batten)	2940	16051	-	49	500	Pipe	P	18	
9	장치봉 5(#5 Set Batten)	3164	16056	-	49	500	Pipe	P	18	Roll Screen
10	조명봉 2(#2 Light Batten)	3670	16066	-	49	500	Pipe	P	12	
11	장치봉 6(#6 Set Batten)	4161	16050	-	49	500	Pipe	P	18	
12	천장음향반사판 2(#2 Acoustical Shell-Ceiling)	4886	16047	-	219	-	Pipe	P	6.3	H3000
13	끝막 3(#3 Draw Curtain)	5152	18118	-	300	-	-	P	↔23.5	
14	장치봉 7(#7 Set Batten)	5430	16053	-	49	500	Pipe	P	18	
15	조명봉 3(#3 Light Batten)	5911	16066	-	49	500	Pipe	P	12	
16	장치봉 8(#8 Set Batten)	6227	16050	-	49	500	Pipe	P	18	
17	후면음향반사판(Acoustical Shell-Back Wall)	6449	16035	-	230	-	Pipe	P	5.5	H5300
18	하늘막상단조명 (Upper CYC. Light)	7201	16068	-	49	500	Pipe	P	12	
19	장치봉 9(#9 Set Batten)	7572	16050	-	49	500	Pipe	P	18	
20	끝막 4(#4 Draw Curtain)	7849	18000	-	300	-	-	P	↔23.8	
21	하늘막(Cyclorama)	8105	15768	-	23	-	Pipe	P	14.2	H8914
22	좌측면 조명사다리 1(#1 Lighting Ladder-Left)	1260	1550	-	49	500	-	P	8.5	H2450
23	우측면 조명사다리 2(#2 Lighting Ladder-Right)	1570	1550	-	49	500	-	P	8.5	H2450
24	좌측면 조명사다리 3(#3 Lighting Ladder-Left)	4170	1550	-	49	500	-	P	8.5	H2450
25	우측면 조명사다리 4(#4 Lighting Ladder-Right)	4300	1550	-	49	500	-	P	8.5	H2450
비고 Remarks	중심 위치는 영점선으로부터의 거리임									
	파이프 직경 Pipe Diameter : 49									
	M = 수동(Manual), P = 전동(Power driven)									
	W = 윈치(Winch type), CW = 평형추(Counter-Weight type), WW = 윈치평형추(Winch-Weight type)									

15. 하부 무대기계 일람표 Stage Floor Machinery								
승강무대를 본무대로 하는 조합 Elevator-based Stage Machinery								
		규격 Dimension (mm)	방식 Type	속도 Speed (m/min)	이동범위 Travel (mm)	이동시간 Travel Time(sec)	하중 Capacity (kg/m ²)	비고 Remarks
회전무대를 본무대로 하는 조합 Turntable-based Stage Machinery								
		규격 Dimension (mm)	방식 Type	속도 Speed (m/min)	이동범위 Travel (mm)	이동시간 Travel Time(sec)	하중 Capacity (kg/m ²)	비고 Remarks
트랩 Traps	-							
비고 Remarks	하부무대기계 없음 N/A							

16. 프로시니엄 Proscenium					
					비고 Remarks
프로시니엄 Proscenium	규격 Dimension (mm)	너비 Width	높이 Height	두께 Depth	
		15000	7090	410	
	색상 Color	나무색 Wood Color	-	-	
	마감 Finish	무늬목 필름 Wood pattern film	-	-	
윗조리개 Teaser	규격 Dimension (mm)	최대개방 Max.	최소개방 Min.	두께 Depth	
		-	-	-	
	하향고 Min. Height from Zero Plane	-			
	색상 Color	-			
	마감 Finish	-			
	공연중 접근 Access during the show	<input type="checkbox"/> 가 Yes	<input type="checkbox"/> 불가 No		
옆조리개 Tormentor	규격 Dimension (mm)	최대개방 Max.	최소개방 Min.	두께 Depth	
		-	-	-	
	색상 Color	-			
	마감 Finish	-			
	조명설치 Light Hang	<input type="checkbox"/> 가 Yes	<input type="checkbox"/> 불가 No		
면막 House Curtain	방식 Type	-			
	개방 규격 Opening	-			
	색상 Color	-			
	재질 Material	-			
	작동속도 Speed (m/min)	-			
	작동시간 Travel Time (sec)	-			
	중양부 개방 Overlapping Split at Center	-			
방화막 Fire Curtain	마감 Finish	-			
	색상 Color	-			
	작동속도 Speed (m/min)	-			
	방침 Policy	-			
비고 Remarks					

17. 무대 바닥 Stage Floor		
		비고 Remarks
마감 Finish	마감 없음 No Finish	
재질 Material	단풍나무 Maple Flooring	
두께 Thickness (mm)	48	
색상 Color	나무색 Wood color	
경사비율 Slope Stage Floor	0	
옆무대 바닥 Side Stage Finish	본 무대와 동일 Same finish as the stage	
비고 Remarks	못 사용 가능 Possible to nail.	

18. 무대감독석 Stage Manager's Desk		
		비고 Remarks
위치 Location	-	
인터컴 시스템 Intercom System	-	
큐라이트 시스템 Cue Light System	-	
분장실 호출 시스템 Paging and Dressing Room Monitor	-	
비디오 모니터 시스템 Video Monitor System	-	
비고 Remarks	무대감독석 없음 N/A	

19. 오케스트라피트 Orchestra Pit				
			비고 Remarks	
방식 Type	고정식 Fixed	높이 Height (mm)	-	
	승강식 Lift	승강속도 Speed (m/min)	-	
		조각수 Segment	-	
		최저높이 Min. Height (mm)	-	
		최고높이 Max. Height (mm)	-	
규격 Dimension (mm)	피트폭 Pit Width		-	
	피트앞선-무대앞선 Pit Rail to Apron Overhang		-	
	피트앞선-피트뒷면 벽 Pit Rail to Pit Wall		-	
	통상 연주 높이 Usual Pit Height		-	
출입구 Pit Entrance (mm)	출입구 위치 Entrance Level from Stage Floor		-	
	출입구 크기 Entrance Size (W×H)		-	
	무대 - 출입구 Stage to Entrance	최단거리 Distance	-	
		최소통로 Smallest Door	-	
객석 Seats	객석 수 Number of Seats		-	
비품 Furniture	지휘자보면대 Conductor's Music Stand		1	
	지휘자단 Conductor's Platform		1	Safety Guide
	악단 보면대 Musician's Music Stands		60	
	악단의자-일반 Musician's Chairs		64	
	악단의자-첼로 Cello, Bass, Percussionist Chairs		6	
	기타 Miscellaneous	합창단 Choral Risers	5 (3단 W1800 × D1900 × H600)	(주영상무대 / 라이저)
비고 Remarks	소음 Noise		오케스트라 피트 없음 N/A	

20. 덧마루 Platform							
사각 덧마루 Rectangular Platform		1	2	3	4	6	비고 Remarks
	1	-	-	-	-	-	높이 Height = 150mm
	2	-	-	-	-	-	1자 = 300mm
	3	-	-	-	-	-	
	4	-	-	-	-	-	
	5	-	-	-	-	-	
	6	-	-	10	20	-	
	8	-	-	-	-	-	
	9	-	-	-	-	-	
	12	-	-	-	-	-	
삼각 덧마루 Triangular Platform		1	2	3	4	6	비고 Remarks
	1	-	-	-	-	-	높이 Height = mm
	2	-	-	-	-	-	1자 = mm
	3	-	-	-	-	-	
	4	-	-	-	-	-	
	6	-	-	-	-	-	
	9	-	-	-	-	-	
받침통 Riser Box		1.5	2.5	3.5	4.5	5.5	비고 Remarks
	1	70	-	-	-	-	높이 Height = 150mm
	2	-	-	-	-	-	1자 = 300mm
상세 Details (mm)			덧마루 Platform			받침통 Riser Box	
	상판 Top	두께 Thickness	15		15		
		재료 Material	합판 Plywood		나왕 Lauan		
	윤곽 Frame	두께 Thickness	40		40		
		재료 Material	나왕 Lauan		나왕 Lauan		
제조년도 Built Year	2018		-				
꺾쇠 Hooks	ㄷ자 C-Type	100					
	ㄹ자 S-Type	-					
비고 Remarks							

21. 보유 막장치 Stock Soft Goods					
	규격 Dimension (mm)	수량 Q'ty	색상 Color	재질 Material	비고 Remarks
머리막 House Borders	W16000 × H3000	3	검정 Black	벨벳 Velvet	주름막 Pleated
	-	-	-	-	
다리막 House Legs	-	-	-	-	
	-	-	-	-	
흑막 House Blacks	-	-	-	-	
	-	-	-	-	
망사막 Scrim	W16000 × H7000	1	검정 Black	그물막 Scrim	
	W16000 × H7000	1	백색 White	그물막 Scrim	
끝막 Draw Curtain	W18100 × H9000	4	검정 Black	벨벳 Velvet	끝막 1, 2, 3, 4 #1, 2, 3, 4 Draw Curtain
	-	-	-	-	
막봉 Bottom Pipes	-	-	-	-	
	-	-	-	-	
비고 Remarks					

22. 기타 보유 장비 Miscellaneous				
		규격 Dimension	수량 Q'ty	비고 Remarks
투사 Projection	영사기 Cineprojectors	-	-	
	영사스크린 Screens	W10000 × H8300	1	Roll Screen 장치봉 5에 탈부착불가능 only #5 Set Batten
	후면투사실 Rear Projection Booth	-	-	
	리어스크린 Rear Projection Screen	-	-	
		-	-	
	자막투사기 Supertitle Projector	-	-	
		-	-	
	자막 스크린 Supertitle Screen	-	-	
프로젝터 Projectors		10000 ANSI Lumen	1	Panasonic / PF DX100EW 1F 객석 중앙 뒤 고정 Fixed.
		-	-	
무대용품 Carpentry Goods	사다리 Ladders	Max 3060	1	A-Combi
		Max 2200 Min 1700	1	안전사다리
	유압사다리 Man Lifts	Max 10800 / 159kg	1	Genie / AWP-30SAC
		-	-	
	댄스플로어 Dance Floor	W1800 × L20000	6	Black / Gray
	발레바닥 Sprung Floor	-	-	
버팀대 Stage Braces	-	-		
기타 Miscellaneous	의상전환실 Quick Change Booth	-	-	
	피아노 Piano	W1570 × D2290	1	KAWAI / GX-7 Grand Piano
		-	-	
	태극기 National Flag	-	-	
	자막 표시기 Supertitle Display	-	-	
	테크테이블 Tech Table	W1825 × D750 × H740	2	
	소품테이블 Prop Table	W1520 × D750 × H740	1	
응급약품 First Aid Kit	○	1	2F 공연 운영 기획팀 사무실 management office	
비고 Remarks				

23. 조명시스템 정보 Lighting System Information						
					비고 Remarks	
콘솔 Console	제조사 Manufacturer	MA Light		MA Light		
	모델명 Model	MA dot 2 XLF		grand MA3 Light		
	선택사양 Option 1	-		-		
	선택사양 Option 2	-		-		
	출력회로수 Q'ty of Out Channels	4,096		8,192		
	DMX포트수 Q'ty of DMX Universe(Port)	4 x XLR 5pin (DMX)		6 x XLR 5pin (DMX)		
	백업 콘솔 Backup Console	MA dot 2 Node		grand MA3 wing + Node		
	객석 조명 입력 House Light Control	<input checked="" type="checkbox"/> 가 Yes	<input type="checkbox"/> 불가 No	<input checked="" type="checkbox"/> 가 Yes	<input type="checkbox"/> 불가 No	
	외부인 조작 Equipment may be operated by technicians of the company	<input checked="" type="checkbox"/> 가 Yes	<input type="checkbox"/> 불가 No	<input checked="" type="checkbox"/> 가 Yes	<input type="checkbox"/> 불가 No	
	객석 이동 Movability to the auditorium	<input checked="" type="checkbox"/> 가 Yes	<input type="checkbox"/> 불가 No	<input checked="" type="checkbox"/> 가 Yes	<input type="checkbox"/> 불가 No	
	객석에서 사용가능한 콘솔용 신호 DMX in the auditorium	<input checked="" type="checkbox"/> 있음 Yes		<input type="checkbox"/> 없음 No		1F 객석 뒤 중앙 Control Booth
	객석 이동시 인터컴 Intercom in the auditorium	<input type="checkbox"/> 있음 Yes		<input checked="" type="checkbox"/> 없음 No		
	비고 Remarks					
디머 Dimmers	제조사 Manufacturer	ADB Stage Light		-		
	모델명 Model	Eurodim Twin-Tech		-		
	고정회로 Fixed Dimmers	수 Quantity	용량 w	수 Quantity	용량 w	
		128	3,000	-	-	
	다이렉트 전환 가능 Switch to the direct	<input checked="" type="checkbox"/> 가 Yes		<input type="checkbox"/> 불가 No		
	자유회로 Free Dimmers	수 Quantity	용량 w	수 Quantity	용량 w	
		-	-	-	-	
	다이렉트 전환 가능 Switch to the direct	<input type="checkbox"/> 가 Yes		<input type="checkbox"/> 불가 No		
	외부장비 연결 Can be connected to the board of the company	<input checked="" type="checkbox"/> 가 Yes		<input type="checkbox"/> 불가 No		
	여분의 DMX 단자 Extra DMX Connections	<input checked="" type="checkbox"/> 가 Yes		<input type="checkbox"/> 불가 No		
	RD(Remote Direct)	수 Quantity	용량 w	수 Quantity	용량 w	
		-	-	-	-	
	비고 Remarks					

23. 조명시스템 정보 Lighting System Information						
회로 위치 Circuit Position 회로 위치 Circuit Position	회로 번호 Circuit No.	위치 Location		수 Quantity	용량 w	비고 Remarks
	1~18	천장조명 Ceiling Light Batten		18	54000	DMX 1:2 1:2(1,18)
	19~34	앞무대조명 Apront Light		16	48000	DMX 1:2 1:2(19,20,33,34)
	35~52	조명봉 1 #1 Light Batten		18	54000	DMX 1:2 1:2(35,52)
	53~70	조명봉 2 #2 Light Batten		18	54000	DMX 1:2 1:2(53,70)
	71~88	조명봉 3 #3 Light Batten		18	54000	DMX 1:2 1:2(71,88)
	89~96	하늘막상단조명 Upper CYC. Light		4	24000	1:5, DMX 1:2
	97~99	우측면 조명사다리 2 #2 Lighting Ladder-Right		3	9000	1:2, DMX 1
	100~102	좌측면 조명사다리 1 #1 Lighting Ladder-Left		3	9000	1:2 DMX 1
	103~105	우측면 조명사다리 4 #4 Lighting Ladder-Right		3	9000	1:2 DMX 1
	106~108	좌측면 조명사다리 3 #3 Lighting Ladder-Left		3	9000	1:2 DMX 1
	109~111	SR 월포켓 1 #1 Wall Pocket-CSR		3	9000	DMX 1
	112~114	DSR 플로어포켓 1 #1 Floor Pocket-DSR		3	9000	DMX 1
	115~117	USR 플로어포켓 3 #3 Floor Pocket-USR		3	9000	DMX 1
	118~120	CSL 월포켓 2 #2 Wall Pocket-CSL		3	9000	DMX 1
	121~123	DSL 플로어포켓 2 #2 Floor Pocket-DSL		3	9000	DMX 1
	124~126	USL 플로어포켓 4 #4 Floor Pocket-USL		3	9000	DMX 1
127,128	천장음향반사판 Acoustical Shell-Ceiling		2	6000		
보조전원 공급시설 Company Switch	위치 Location	수 Quantity	전력량 Ampere	전기배전방식 Electric power distribution	거리(영점까지) Distance(from Zero Point)	비고 Remarks
	앞무대 좌측 SL	1	50	3Phase 4Wire	9030	4 C-type outlet (30A)
	앞무대 우측 SR	1	50	3Phase 4Wire	9030	4 C-type outlet (30A)
비고 Remarks						

24. 조명기 목록 Lighting Equipment Inventory						
형식 Type	수량 Quantity	제조사 Manufacturer / 모델 Model	용량 w	컬러 크기 Color Frame Size (Inch)	각도 Angle	비고 Remarks
조명기구 Instrument						
Fresnel Spotlight	60	ADB / EUROPE F201	2000	9.6	12.5°~61.5°	
	-	-	-	-	-	
ERS	8	ETC / Source Four	750	6.25	19°	
	20	ETC / Source Four	750	6.25	26°	
	16	ETC / Source Four	750	6.25	36°	
ERS Zoom	20	ETC / Source Four Zoom	750	7.5	15°~30°	천장조명 Ceiling Light
	-	-	-	-	-	
CYC. Light	40	Custum / Flood	500	11 × 9.5	-	
Follow System	1	Robe / Robo spot	-	-	-	Esprite Profile (FS) 연동
	-	-	-	-	-	
특수효과 Special Effects Devices						
Strobe	-	-	-	-	-	
Fog Machine	-	-	-	-	-	
Hazer Machine	2	Antari / HZ-500	-	-	-	
액세서리 Accessories						
Color Frame	60	ADB Stage Light / EUROPE F201	-	9.6	-	
	44	ETC / Source Four	-	6.25	-	
	20	ETC / Source Four Zoom	-	7.5	-	
	40	Custum / Flood	-	11 × 9.5	-	
Iris	20	S-4 ERS	-	-	-	
GOBO Holder	50	ETC / -	-	-	-	
Lends tube	18	S-4 ERS	-	-	50°	
Floor Stand	20	-	-	-	-	
Boom Stand	6	1, 2, 3M 가변형	-	-	-	
연결선 Cable						
1:1	20	1.5m / 4.0SQ 3C	-	-	-	C-type
	20	3m / 4.0SQ 3C	-	-	-	
	20	5m / 4.0SQ 3C	-	-	-	
	15	10m / 4.0SQ 3C	-	-	-	
	10	15m / 4.0SQ 3C	-	-	-	
	10	20m / 4.0SQ 3C	-	-	-	
	6	30m / 4.0SQ 3C	-	-	-	
Two-per	20	1.5m / 2.5SQ 3C	-	-	-	
DMX Cable	30	3m	-	-	-	Neutrik XLR 5 Pin Connector
	15	5m	-	-	-	
	15	10m	-	-	-	
	6	20m	-	-	-	
	4	30m	-	-	-	
비고 Remarks	* 액세서리 및 연결선은 극장과 협의 필요 Consultation about accessories & cables is required					

25. 음향 Sound

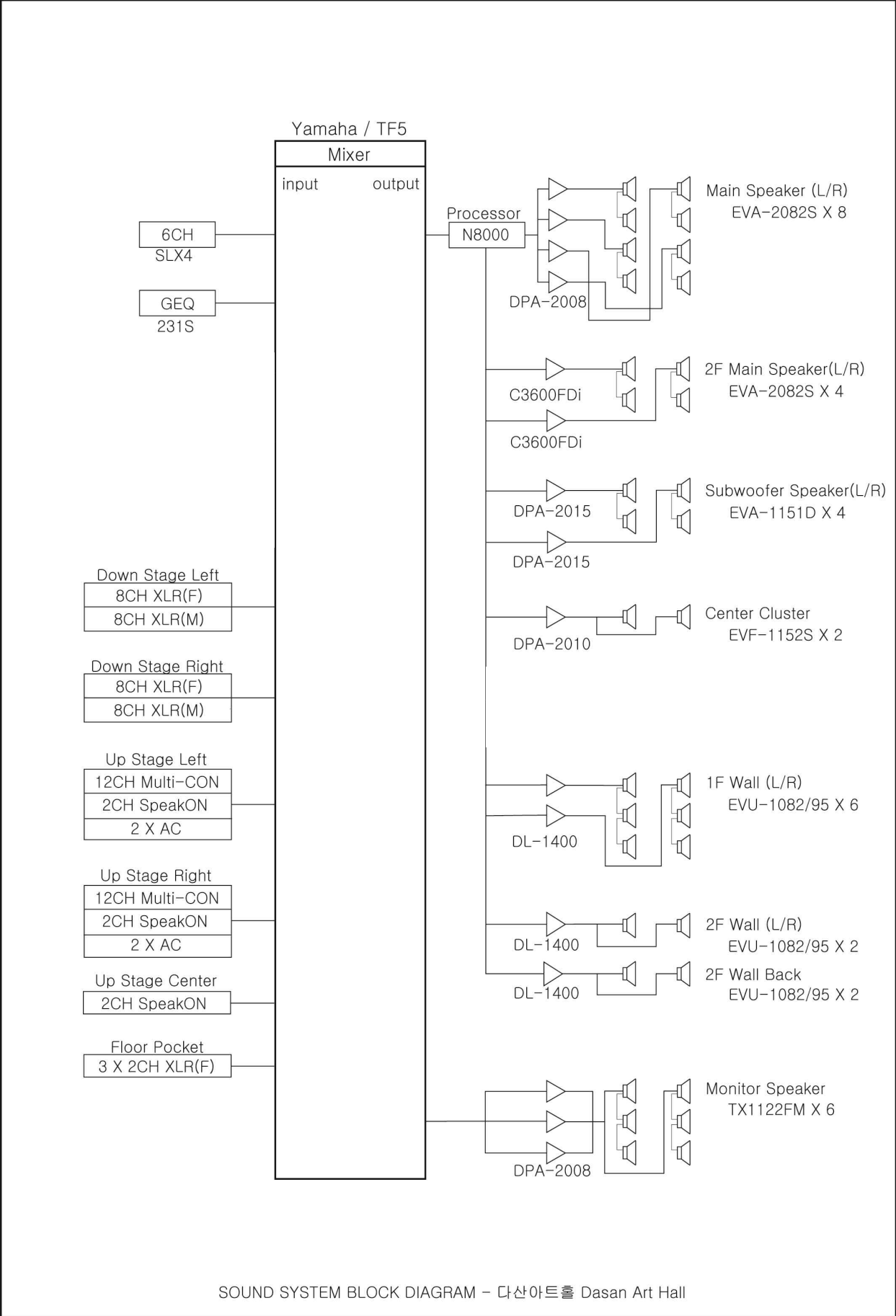

25. 음향 Sound					
음향조정실 Control Room System					
	제조사 Manufacturer / 모델 Model	입력 Input (ch)	출력 Output (ch)	수량 Quantity	비고 Remarks
콘솔 Console	YAMAHA / TF5	32	16	1	조종실 control room
	-	-	-	-	-
음향조정실 모니터 스피커 Control Room Monitor Speaker					
위치 Location	Control Room Left		Control Room Right		
제조사 Manufacturer / 모델 Model	NEUMANN / KH80 DSP		NEUMANN / KH80 DSP		
수량 Quantity	1		1		
Moveable	No		No		
앰프 Amplifier	제조사 Manufacturer / 모델 Model	-		-	
	수량 Quantity	-		-	
	Detachable	-		-	
연결 Connection	Output from	YAMAHA / TF5		YAMAHA / TF5	
	Re-patchable	No		No	
고정 프로세서 Connected Processor	Type	-		-	
	모델 Model	-		-	
	형식 Type	제조사 Manufacturer / 모델 Model	수량 Quantity	비고 Remarks	
효과기 Effects / Out Board Equipment	Graphic Equalizer	DBX / 231S	3		
	-	-	-		
재생장비 Reproduction Devices / Recorder / Editor	-	-	-	-	
	-	-	-	-	
	-	-	-	-	
기 타 Miscellaneous					

25. 음향 Sound			
객석 Auditorium System			
객석 스피커 House Speaker			
위치 Location		Main Speaker Left	Main Speaker Right
제조사 Manufacturer/ 모델 Model		EV / EVA-2082S	EV / EVA-2082S
수량 Quantity		4	4
Moveable		No	No
앰프 Amplifier	제조사 Manufacturer/ 모델 Model	DLOGIXS / DPA-2008	DLOGIXS / DPA-2008
	수량 Quantity	2	2
	Detachable	No	No
연결 Connection	Output from	YAMAHA / TF5	YAMAHA / TF5
	Re-patchable	No	No
고정 프로세서 Connected Processor	Type	Speaker Management System	
	모델 Model	EV / N8000	
위치 Location		2F Main Speaker Left	2F Main Speaker Right
제조사 Manufacturer/ 모델 Model		EV / EVA-2082S	EV / EVA-2082S
수량 Quantity		2	2
Moveable		No	No
앰프 Amplifier	제조사 Manufacturer/ 모델 Model	BOSCH SECURITY SYSTEMS / C3600FDi	BOSCH SECURITY SYSTEMS / C3600FDi
	수량 Quantity	1	1
	Detachable	No	No
연결 Connection	Output from	YAMAHA / TF5	YAMAHA / TF5
	Re-patchable	No	No
고정 프로세서 Connected Processor	Type	Speaker Management System	
	모델 Model	EV / N8000	
위치 Location		Subwoofer Speaker Left	Subwoofer Speaker Right
제조사 Manufacturer/ 모델 Model		EV / EVA-1151D	EV / EVA-1151D
수량 Quantity		2	2
Moveable		No	No
앰프 Amplifier	제조사 Manufacturer/ 모델 Model	DLOGIXS / DPA-2015	DLOGIXS / DPA-2015
	수량 Quantity	1	1
	Detachable	No	No
연결 Connection	Output from	YAMAHA / TF5	YAMAHA / TF5
	Re-patchable	No	No
고정 프로세서 Connected Processor	Type	Speaker Management System	
	모델 Model	EV / N8000	

25. 음향 Sound				
객석 Auditorium System				
객석 스피커 House Speaker				
위치 Location		Center Cluster Speaker		
제조사 Manufacturer/ 모델 Model		EV / EVF-1152S		
수량 Quantity		2		
Moveable				
앰프 Amplifier	제조사 Manufacturer/ 모델 Model	DLOGIXS / DPA-2010		
	수량 Quantity	1		
	Detachable	No		
연결 Connection	Output from	YAMAHA / TF5		
	Re-patchable	No		
고정 프로세서 Connected Processor	Type	Speaker Management System		
	모델 Model	EV / N8000		
위치 Location		1F Wall Speaker Left	1F Wall Speaker Right	
제조사 Manufacturer/ 모델 Model		EV / EVU-1082/95	EV / EVU-1082/95	
수량 Quantity		3	3	
Moveable		No	No	
앰프 Amplifier	제조사 Manufacturer/ 모델 Model	DLOGIXS / DL-1400	DLOGIXS / DL-1400	
	수량 Quantity	1	1	
	Detachable	No	No	
연결 Connection	Output from	YAMAHA / TF5	YAMAHA / TF5	
	Re-patchable	Yes	Yes	
고정 프로세서 Connected Processor	Type	Speaker Management System		
	모델 Model	EV / N8000		
위치 Location		2F Wall Speaker Left	2F Wall Speaker Right	2F Wall Speaker Back
제조사 Manufacturer/ 모델 Model		EV / EVU-1082/95	EV / EVU-1082/95	EV / EVU-1082/95
수량 Quantity		1	1	2
Moveable		No	No	No
앰프 Amplifier	제조사 Manufacturer/ 모델 Model	DLOGIXS / DL-1400		DLOGIXS / DL-1400
	수량 Quantity	1		1
	Detachable	-		No
연결 Connection	Output from	YAMAHA / TF5	YAMAHA / TF5	YAMAHA / TF5
	Re-patchable	Yes	Yes	Yes
고정 프로세서 Connected Processor	Type	Speaker Management System		
	모델 Model	EV / N8000		

25. 음향 Sound							
참고 Storage							
	형식 Type		제조사 Manufacturer / 모델 Model	수량 Quantity	비고 Remarks		
스피커 Speaker	Passive		EV / TX1122FM	6			
			-	-			
앰프 Amplifier			DLOGIXS / DPA-2008	3	조종실 Control room		
마이크 Microphones	무선 마이크 Wireless Microphones	Receiver	SENNHEISER / EW-D EM	10			
		Transmitter	SENNHEISER / EW-D SK	6			
		Handheld	SENNHEISER / EW-D SKM	10			
	유선 마이크 Wired Microphones	Dynamic Microphone		SHURE / SM58SK	6		
				SHURE / SM BETA57A	12		
				SHURE / SM BETA58A	12		
		Condenser Microphone		SHURE / SM94-LC	2	Suspension Mic	
				NEUMANN / KM184	4		
				SHURE / KSM141SL	4		
		AKG / C414XLS	4				
		AKG / PCC160	2				
마이크 스탠드 Mic. Stand	Gooseneck		-				
	Boom 'T' Type		-	20			
	Boom 'I' Type		-				
기타장비 Miscellaneous	Multi Snake Cable		CANARE / 12C10-M2	2			
			-	-			
	Multi Snake Box		CANARE / 12B1N2	2			
	Direct Box		-	-			
인터콤 Intercom System	Main Station		-	-	무전기 12ea Motorola / C2720		
	Belt Pack		-	-			
	Headset		-	-			
멀티패치 Multi Patch	Down Side Stage Left: 8 Channels XLR(F), 8 Channels XLR(M)						
	Down Side Stage Right: 8 Channels XLR(F), 8 Channels XLR(M)						
	Up Stage Left: 12 Channels Multi-CON, 2 SpeakON, 2 AC						
	Up Stage Right: 12 Channels Multi-CON, 2 SpeakON, 2 AC						
	Up Stage Center: 2 SpeakON						
보조전원 공급시설 Company Switch	위치 Location	수 Quantity	전력량 Ampere	전기배전방식 Electric power distribution	거리(영점까지) Distance (from Zero Point)	음향전용 Sound Only	
	-	-	-	-	-	<input type="checkbox"/> Yes <input type="checkbox"/> No	
	-	-	-	-	-	<input type="checkbox"/> Yes <input type="checkbox"/> No	
비고 Remarks							

26. 서비스 정보 Special Services		
		비고 Remarks
병원 Hospital	한양대학교 구리병원 1644-9118	
약국 Pharmacy	다산매일약국 031-552-0502	
숙박 Accommodation	저스트슬립호텔 다산신도시점 0507-1328-9943, 에이원호텔 남양주 031-569-1016	
식당 Restaurant	인터넷포털사이트 검색	
편의점 (잡화) Grocery	이마트 다산점 031-579-1234, GS25 다산채움점 031-8034-3225, 이마트24 다산메디컬점 031-564-3504	
철물점 Hardware Store	강쌤철물 집수리 다산점 0507-1485-6695	
택시 (콜) Taxi	남양주브랜드콜택시 1544-7001	
응급차 Emergency	남양주소방서 다산119안전센터 031-590-0583 가운119안전센터 031-590-0574	
극장 편의시설 Theatre Convenient Facilities	1F 대기실 2F 휴게데크 : 스태프 그린룸으로 사용 가능(사전협의필수)	

각종 병원, 택시회사, 식당, 잡화점, 철물점, 숙박업소 등

Orthopedists, Physical Therapists, Ear nose and throat specialists, Chiropractor, Massage, Emergency, Accompanists for ballet classes, Limo or car service, Hardware, Hotels and accomodations in area, Food and restaurant information, Groceries, etc.